

¡ATENCIÓN!

El incumplimiento de estas instrucciones puede provocar lesiones importantes al personal y/o daños al producto.

DESCARGA

1) Si recibe un envío con varios palés, la lista de embalaje normalmente estará en el palé marcado "1 de _". Tenga en cuenta la cantidad de paletas que se muestran y confirme que se hayan entregado todas.

2) Cuando reciba su envío, deberá:

- INSPECCIONE todo el envío en busca de daños.
- CUENTA el número de piezas que recibes
- TENGA EN CUENTA cualquier daño exterior visible o escasez en el recibo de entrega del transportista; esto es fundamental para ayudarnos a obtener crédito con la empresa de transporte.

3) Hacemos todo lo posible para empaquetar su pedido para evitar daños ocultos durante el envío. Sin embargo, los envíos ocasionalmente sufren daños durante el transporte. Para presentar un reclamo de flete por daños ocultos ante la compañía de envío, le solicitamos que nos notifique de inmediato si hay evidencia de daños en las macetas. Tome fotografías del envío, el embalaje (antes de retirar los materiales de embalaje) y los daños. Si hay algún problema de daños ocultos, conserve todo el embalaje y llame a Tournesol Siteworks dentro de las 24 horas. Tournesol Siteworks no es responsable de reclamaciones por daños ocultos después de 7 días.

4) Se requiere un montacargas con una capacidad 25% mayor que el peso del componente más pesado (consulte el sitio web para ver el peso) equipado con extensiones de horquilla para descargar la transferencia y colocar las sembradoras GFRC. Si recibe las unidades en un camión de plataforma, se requiere un montacargas con horquillas extendidas para descargar unidades más grandes. En algunos casos se requiere un esparcidor. Si la entrega se realiza mediante un transportista común, necesitará un muelle de carga, una transpaleta, un montacargas o mano de obra (suponga 1 hombre por cada 100 libras de peso). Por favor coordine con el transportista.

5) Si se requiere una grúa para la descarga, comuníquese con Tournesol Siteworks antes del envío para analizar el aparejo y el embalaje. Asegúrese de que los estranguladores no ejerzan una carga de compresión sobre las piezas fundidas por ser demasiado cortos. Es deseable un esparcidor con estabilizadores que permitan una elevación vertical directa en todos los puntos de recogida. La capacidad de flejes o cableado debe exceder el peso máximo de la sembradora. **¡ADVERTENCIA! En ningún caso se utilizarán correas de colocación interna para el levantamiento con grúa.**

6) Se recomienda colocar el palet completo cerca del lugar de instalación de la jardinera. Cubra con una lona desechable si se esperan inclemencias del tiempo.

COLOCACIÓN**A HACER EN EL MOMENTO DE LA INSTALACIÓN**

1) Corte las correas de amarre que sujetan la maceta al palé y retire el envoltorio protector.

Descarga y Colocación

2) Las jardineras apiladas sobre un palet vendrán etiquetadas como tal. Aquellos apilados boca abajo tendrán bucles de nailon envueltos alrededor de la maceta para permitir retirarlos de la plataforma, colocarlos en una segunda plataforma u otra superficie no abrasiva y luego rodarlos o voltearlos hasta una posición vertical. Siempre que sea posible, se debe utilizar una viga de elevación o una barra separadora con los bucles de recogida de nailon.

3) Todas las macetas de 36" y más tendrán puntos de elevación integrados en el interior de la maceta. Los puntos de elevación serán correas de colocación de nailon o barras de refuerzo incrustadas. Utilícelos para colocarlos en el sitio (consulte el número 4 a continuación). **No lo levante a más de 6" del suelo o por un período de más de 5 minutos usando estas correas de colocación.** No lo levante a más de 6" del suelo o por un período de más de 5 minutos usando las correas. Las correas se pueden cortar y quitar antes de plantar, si lo desea.

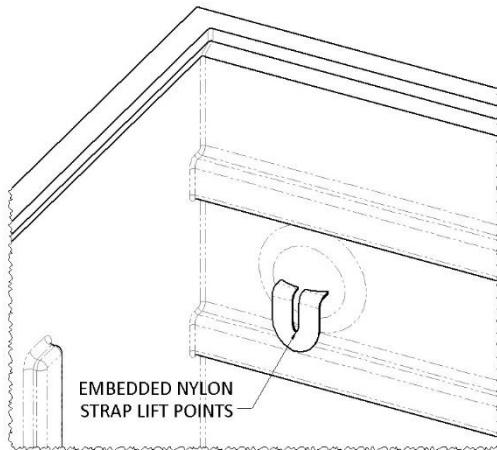

Puntos de elevación de correa de nailon integrados.

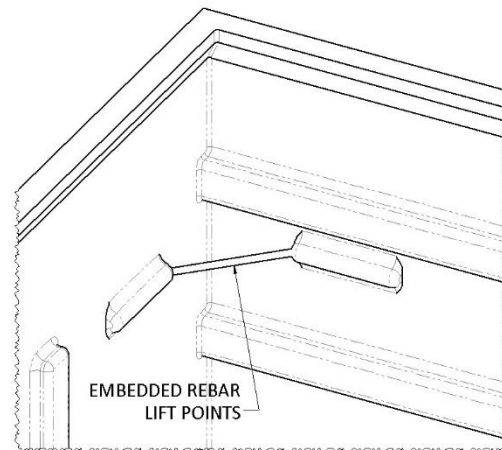

Puntos de elevación de barras de refuerzo integrados.

4) Elija maceteros apilados sobre palés: utilice correas de colocación para los que están del lado derecho hacia arriba y bucles de recogida para los que están apilados al revés. Coloque las unidades boca abajo sobre una segunda plataforma u otra superficie no abrasiva, luego gírelas o voltéelas hasta colocarlas en posición vertical.

5) Ubique los puntos de elevación dentro de la maceta. Tome una cadena de elevación o una correa resistente, fíjela al extremo de las horquillas del montacargas y luego engánchela a los puntos de elevación. Levante lentamente la maceta y maniobre hasta colocarla en su posición. Asegúrese de que haya dos personas, una en cada extremo de la maceta para equilibrarla y evitar daños a la maceta. **No lo levante a más de 6" del suelo o por un período mayor a 5 minutos usando correas de colocación. NOTA: Cumpla con el estándar de eslingas ASME B30.9.**

6) Si su macetero forma parte de una línea de maceteros con palas, revise su plan de instalación para verificar que la ubicación sea correcta. Es posible que haya marcas en el interior de la maceta para identificar cuál de los múltiplos es o medir las dimensiones exteriores para compararlas con el plano de instalación.

LIMPIEZA Y MANTENIMIENTO

Para suciedad y residuos normales, las superficies se limpian muy bien con un buen detergente, un cepillo de cerdas y abundante agua. Es importante utilizar abundante agua para sacar los residuos de las fosas de las superficies texturizadas. Los acabados de superficies lisas se limpian fácilmente con detergente, esponja y paño para secar.

Puede encontrar información sobre el cuidado de los productos y materiales Tournesol visitando: <https://tournesol.com/care> donde puede descargar documentos de Cuidado y Mantenimiento.

Tournesol Siteworks' Garantía limitada de tres años

Tournesol Siteworks, LLC garantiza al comprador inicial de sus productos que reparará o reemplazará el producto que contenga un defecto de material o mano de obra por un período de tres años a partir de la fecha de entrega al comprador inicial.

Esta garantía limitada no incluye aquellas piezas que se incluyen en el mantenimiento regular estándar del producto, incluidas, entre otras, las piezas que están sujetas a reemplazo periódico. La garantía no se aplica a condiciones resultantes de mal uso, abuso, incumplimiento de las instrucciones de uso, modificaciones no autorizadas, negligencia, accidente u otro peligro o similares. ***El recurso bajo esta garantía se limita a la reparación o reemplazo, a opción de Tournesol Siteworks, de las piezas defectuosas del producto garantizado.*** La reparación o el reemplazo de una pieza no extiende la garantía más allá del período de garantía inicial.

Esta es la única garantía escrita aplicable al producto. La duración de la garantía implícita del producto se limita a los tres años de duración de esta garantía expresa. ***En ningún caso Tournesol Siteworks será responsable de ningún daño incidental o consecuente, incluidos, entre otros, daños a cualquier planta que pueda haber sido plantada en el producto.*** Algunos estados no permiten limitaciones sobre la duración de una garantía implícita o la exclusión o limitación de daños incidentales o consecuentes, por lo que es posible que las limitaciones o exclusiones anteriores no se apliquen en su caso. Esta garantía le otorga derechos legales específicos y es posible que también tenga otros derechos que pueden variar de un estado a otro.